

**D** Grand Picasso 2013-

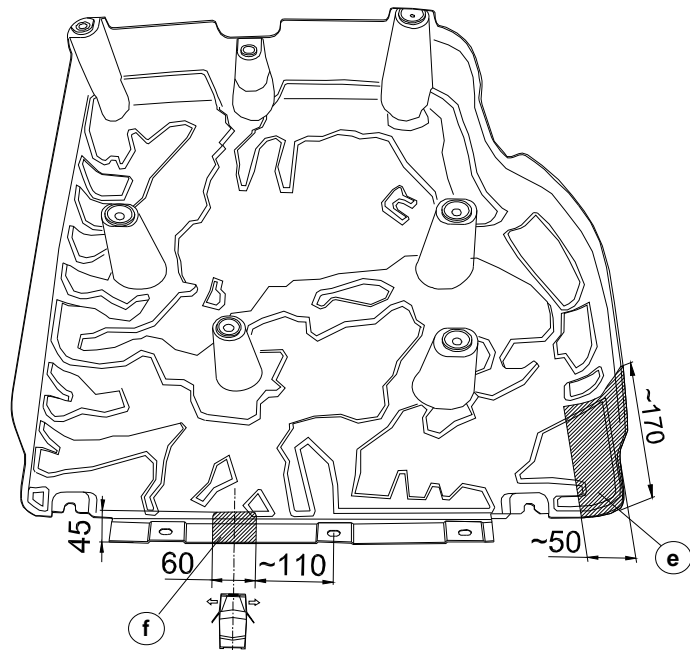

**E** Grand Picasso 2013-

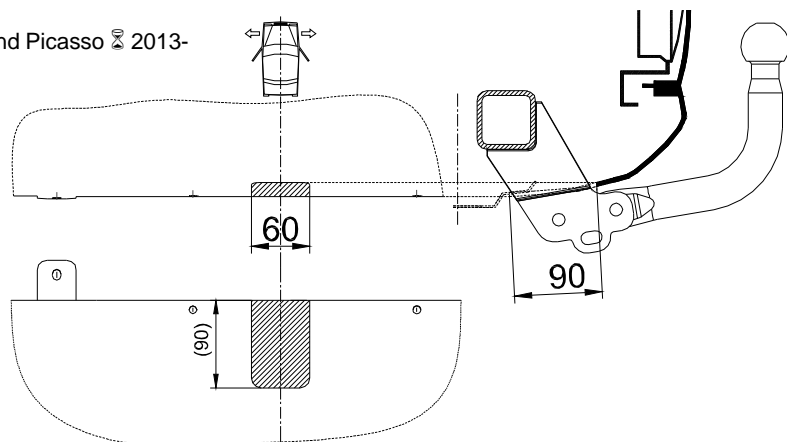

KF350 - 18032A/30.01.2014

# kovil®

**Kovil Oy**

Taitajantie 2  
FIN-57210 Savonlinna  
Finland  
Tel. +358-(0)15-578 40  
Fax +358-(0)15-578 421

## ASENNUSOHJE / MONTERINGSANVISNING

### Ajoneuvon tiedot / Fordons information:

Valmistaja / Tillverkare: **CITROËN**  
Malli / Modell: **C4 Picasso 2013- / C4 Grand Picasso 2013-**  
Tyyppi / Typ: **VF73 A/D/E**

### Vetokoukun tiedot / Dragets information:

Tuoteno (Ver.) / Produkt-nr. (Ver.): **18032A**  
ECE -tyyppi / ECE -typ: **KF350**  
ECE -hyväksyntäno / ECE -godkänd nr: **E11 55R-01 9828**  
Aisapaino / Kultryck S: **max 70 kg** (Katso ajoneuvon tiedot / Se fordon information)  
D-arvo / D-värde: **max 9,50 kN**  
Vetokoukun paino / Dragets vikt: **18 kg**

D - arvo vastaa esim. C = 1750 kg ja T = 2168 kg.  
Ota myös huomioon ajoneuvokohtaiset rajoitukset (katso rekisteriote ja muut ajoneuvon tiedot).  
Vetokoukun D-arvoa ei saa ylittää.

D - värde motsvarar t.ex. C = 1750 kg och T = 2168 kg.  
Följ även fordonsspecifika begränsningar (se registerutdrag och fordon information).  
Dragets D-värde får ej överskridas.

**D**= D - arvo / D - värde [kN]  
**T**= Ajoneuvon kok. paino / Tot. vikt av fordon [kg]  
**C**= Perävaunun kokonaispaino - aisapaino S /  
Släpvagns totalvikt - kultryck S [kg]

**D** =  $T \times C \times 9,81 / ((T + C) \times 1000)$   
**T** =  $C \times D \times 1000 / ((C \times 9,81) - (1000 \times D))$   
**C** =  $T \times D \times 1000 / ((T \times 9,81) - (1000 \times D))$

### Yleisohjeet:

#### LUE ASENNUSOHJE ENNEN ASENNUSTA !

- Poista alustamassa kiinnityskohdista ja suojaa ohuella ruostesuoja-aineella.
- Puhdista hitsattujen muttereiden kierteet ennen asennusta.
- Säilytä tämä asennusohje ja mahdollisesti liitteinä olevat käyttö- ja huolto-ohjeet ajoneuvon papereiden mukana.
- Vetokuula on pidettävä puhtaana ja rasvattuna.

#### Huomio!:

- Vetokoukun ja kiinnitysosien rakennetta ei saa muuttaa. Vaurioitunut vetokoukku ja kiinnitysosat on uusittava.
- Vetokuulan halkaisija ei saa alittaa 49mm mistään kohdasta.
- Valmistajan tuotevastuu ei koske asennusvirheestä tai virheellisestä käytöstä aiheutuvia vahinkoja.

### Allmänna anvisningar:

#### LÄS MONTERINGSANVISNINGEN FÖRE MONTERING !

- Skrapa bort underredsmassan vid kontaktytor och skydda med tunt rostskyddsmedel.
- Rensa gängor i insvetsade muttrar före montering.
- Bevara dragets monteringsanvisning samt eventuella bruks- och underhållsanvisningar med fordonets övriga dokument. (Monteringsanvisningen skall uppvisas vid besiktningen i Sverige.)
- Dragkulan skall hållas ren och smörjd.

#### Observera!:

- Konstruktions ändring av draganordning eller monteringsdetaljer är förbjudet. Skadad draganordning eller monteringsdetaljer måste bytas mot nya.
- Dragkulans diameter får ej underskrida 49mm på minsta stället.
- Tillverkarens produktansvar gäller ej skador orsakade av felaktig montering och/eller felaktig användning.

KF350 - 18032A/30.01.2014

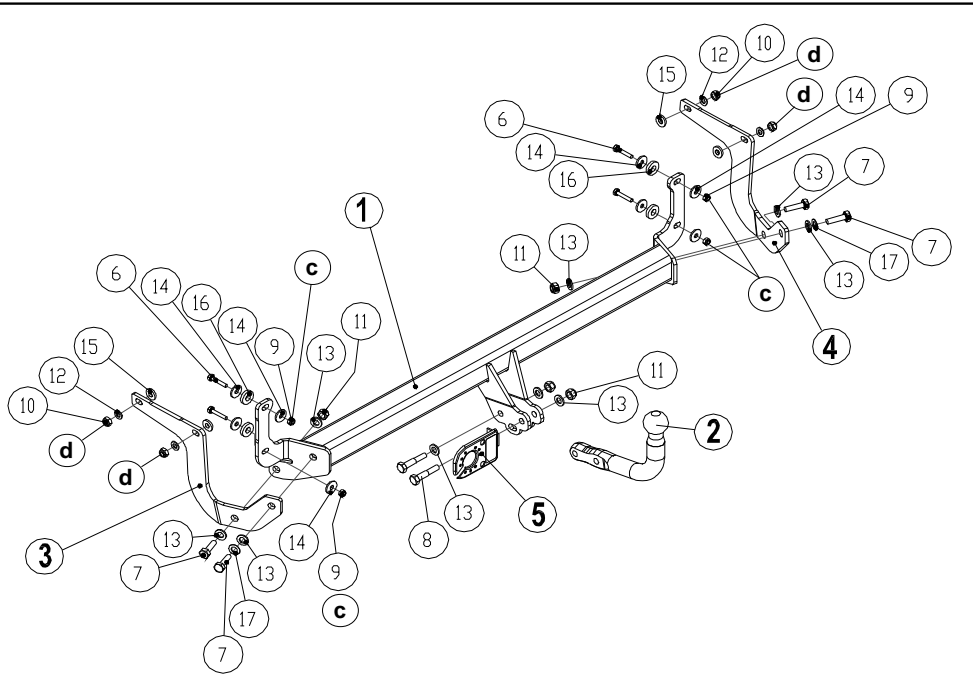

**Asennussarja / Monteringsats:**

Pos kpl/st Osa / Del

- 1 .....1 Koukun runko / Dragets ramdel
- 2 .....1 Kuulaosa / Kuldel
- 3 .....1 Sivuosa vasen / Stag vänster
- 4 .....1 Sivuosa oikea / Stag höger
- 5 .....1 Pistorasian kannake / Hållare för eldosa
- 6 .....4 Kuusioruuvi / Bult ..... M8 x 40
- 7 .....4 Kuusioruuvi / Bult ..... M12 x 40
- 8 .....2 Kuusioruuvi / Bult ..... M12 x 60
- 9 .....4 Lukitusmutteri / Låsmutter ..... M8
- 10 .....4 Lukitusmutteri / Låsmutter ..... M10
- 11 .....4 Lukitusmutteri / Låsmutter ..... M12
- 12 .....4 Aluslevy / Planbricka ..... 10,5 x 20
- 13 .....9 Aluslevy / Planbricka ..... 13 x 24
- 14 .....8 Korialuslevy / Planbricka ..... 9 x 28
- 15 .....4 Korialuslevy / Planbricka ..... 10,5 x 25 x 4
- 16 .....4 Korialuslevy / Planbricka ..... 13 x 30 x 6
- 17 .....2 Jousialuslevy / Spännbricka .... M12 (DIN137B)

**Kiristysmomentti /  
Åtdragningsmoment:**

- M6 - 8.8 ..... 10 Nm
- M8 - 8.8 ..... 30 Nm
- M10 - 8.8 ..... 47 Nm
- M12 - 8.8 ..... 90 Nm
- M14 - 8.8 ..... 130 Nm
- M16 - 8.8 ..... 195 Nm
- M10 x 1,25 - 8.8 ... 40 Nm
- M12 x 1,25 - 8.8 ... 70 Nm
- M12 x 1,5 - 8.8 ..... 80 Nm
- M14 x 1,5 - 8.8 ... 135 Nm

KF350 - 18032A/30.01.2014

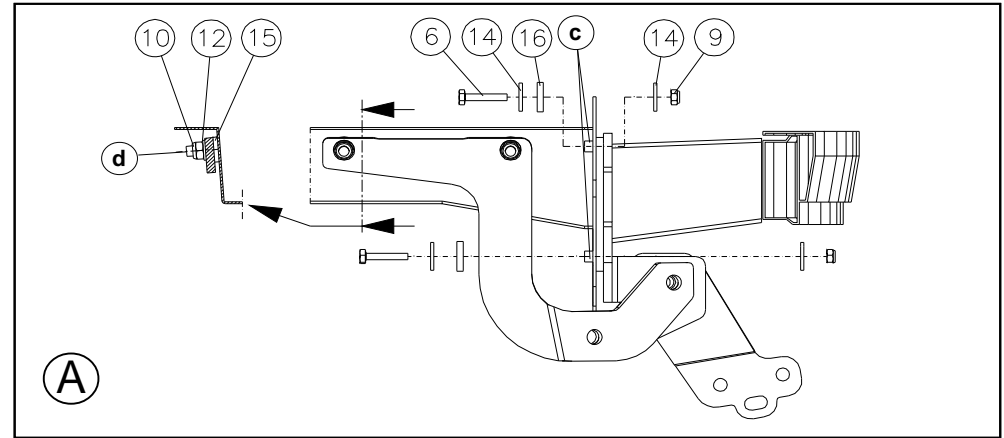

**A**

**B**

Picasso ⚡ 2013-

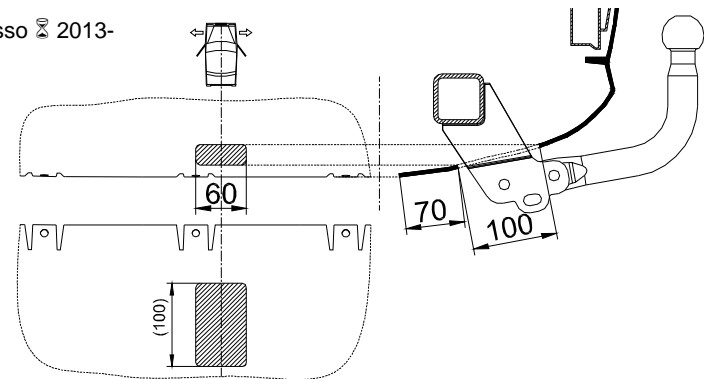

**C**

Grand Picasso ⚡ 2013-

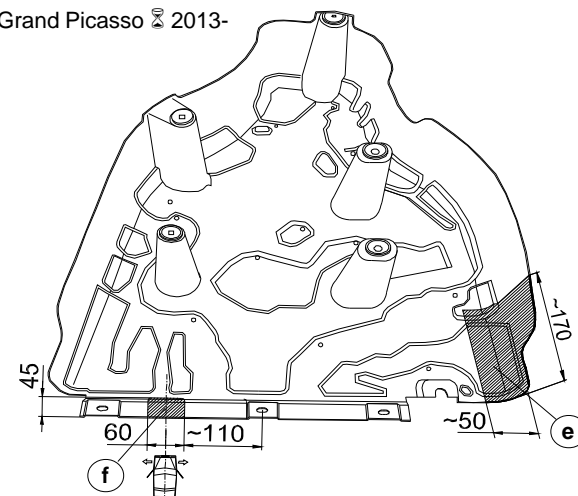

fortsätter på sidan 4...

KF350 - 18032A/30.01.2014

**HUOM!:** Pura osat paketista ja tarkasta, että sarjasta ei puutu mitään.  
Katso auton osien tarkemmat irrottamisohjeet korjaamokirjasta !

**Vihje:** Seuraa sähkösarjan asennusohjetta ja asenna sähkösarja vetokoukkuu asentautessasi.

1. Irrota takapuskuri (Irrota muoviniittit ja ruuvit puskurin alareunasta, ruuvit pyöräkotelon takareunasta. Taivuta pyöräkotelon kurasuojan takareunaa auki ja irrota puskurin kiinnitysruuvit ja vedä liukulukitsin puskurin reunassa auki. Irrota puskurin menevien sähköjohtojen pistokkeet ja irrota puskurin ajoneuvosta).  
Poista takapellistä neljä törmäyselementin ulointa kiinnitysruuvia (M8) kohdista **c**, kts. kuva **A**.  
Poista alustamassa runkopalkkien ulkosivuilta kohdista **d** ja takapellin etupuolelta kohdista **c** korialuslevyjen (15) ja (16) asennusta varten, katso kuva **A**.  
**Grand Picasso:** Irrota muovinen pohjalevy ajoneuvon alta, kts. kuva **C** tai **D**.
2. Asenna takapellin etupuolelta kohtiin **c** ruuvit (6), korialuslevyt (14) ja (16), katso kuva **A**. Kiristä ruuvit 25Nm momenttiin.
3. Asenna koukun runko (1) löysästi törmäyselementtiä vasten kohdan **c** ruuveihin (6) korialuslevyillä (14) ja muttereilla (9).
4. Asenna korialuslevyt (15) runkopalkkien ulkosivuja vasten kohtiin **d**, katso kuva **A**.  
Asenna sivuosat vasen (3) ja oikea (4) löysästi runkopalkkien ulkopintaan kohtiin **d** korialuslevyjä (15) vasten muttereilla (10) ja aluslevyillä (12).
5. Kiinnitä sivuosat vasen (3) ja oikea (4) koukun runkoon (1) ruuveilla (7), aluslevyillä (13), jousialuslevyillä (17) ja muttereilla (11).
6. Kohdista osat ja kiristä kaikki ruuvit/mutterit huolellisesti oikeaan momenttiin, katso taulukko.
7. **Grand Picasso:** Lovea muovinen pohjalevy kuvan **C** tai **D** mukaan, alue **e** merkittyä viivaa pitkin ja alue **f** mittaamalla.  
Asenna pohjalevy takaisin ajoneuvoon.
8. **Picasso:** Lovea puskuria kuvan **B** mukaan.  
**Grand Picasso:** Lovea puskuria kuvan **E** mukaan.  
Asenna puskurit takaisin ajoneuvoon ja tarkasta samalla kuulaosan (2) asennus.
9. Asenna kuulaosa (2) ja pistorasian kannake (5) koukun runkoon (1) ruuveilla (8), aluslevyillä (13) ja muttereilla (11).  
Kohdista osat ja kiristä ruuvit/mutterit huolellisesti oikeaan momenttiin, katso taulukko.
10. Asenna muut ajoneuvosta irrotetut osat takaisin paikoilleen.

KF350 - 18032A/30.01.2014

**OBS!:** Packa upp samtliga detaljer och kontrollera att alla delar finns med i satsen.  
För demontering av bilens delar se exakt instruktion i verkstadsmanual !

**Tips:** Följ monteringsanvisningen för elsats och montera elsatsen under monteringen av draget.

1. Demontera bakre stötfångare (Lösgör plastnitar och skruvar på nedre kanten av stötfångaren, skruvar på bakre kant av hjulskyddskåpor. Böj ned hjulskyddskåpor och dra loss stötfångarens fästbultar därinne samt dra den glidande delen i öppet läge. Avlägsna kopplingar av elledningar till stötfångaren och dra loss stötfångaren från fordonet).  
Demontera fyra yttersta fästbultar (M8) för stötningselement vid punkter **c**, se skiss **A**.  
Skrapa bort underredsmassa på utsidor av rambalkar vid punkter **d** och på framsidan av baggaveln vid punkter **c** för montering av planbrickor (15) och (16), se skiss **A**.  
**Grand Picasso:** Lösgör bottenplatta av plast under fordonet, se skiss **C** eller **D**.
2. Montera från framsidan av baggaveln vid punkter **c** bultar (6) samt brickor (14) och (16), se skiss **A**.  
Momentdrag bultarna till 25Nm.
3. Montera dragets ramdel (1) löst mot stötningselement i bultar (6) vid punkt **c** med planbrickor (14) och muttrar (9).
4. Montera brickor (15) mot utsidor av rambalkarna vid punkter **d**, se skiss **A**.  
Montera stag vänster (3) och höger (4) löst på utsidan av rambalkarna vid punkter **d** mot brickor (15) med muttrar (10) och brickor (12).
5. Montera stag vänster (3) och höger (4) i dragets ramdel (1) med bultar (7), brickor (13), spännbrickor (17) och muttrar (11).
6. Rikta in delarna och momentdrag samtliga bultar/muttrar ordentligt, se tabell.
7. **Grand Picasso:** Skär bottenplatta av plast enligt skiss **C** eller **D**, området **e** enligt märkt linje och området **f** med hjälp av mätning.  
Återmontera bottenplattan i fordonet.
8. **Picasso:** Skär stötfångaren enligt skiss **B**.  
**Grand Picasso:** Skär stötfångaren enligt skiss **E**.  
Återmontera stötfångaren och kolla även montering och demontering av kuldelen (2).
9. Montera kuldelen (2) och hållaren för eldosan (5) i dragets ramdel (1) med bultar (8), brickor (13) och muttrar (11).
10. Återmontera andra demonterade delar till fordon.

KF350 - 18032A/30.01.2014